

CONGÉLATEUR | Congélateurs coffre

CFG 308

CONGÉLATEURS COFFRES ► COUVERCLE SUPÉRIEUR VITRÉ

CUSTOMIZATION AVAILABLE
PERSONALIZZAZIONE DISPONIBILE

-22° | -12°

60 mm

C1 -18°C

D ENERGY CLASS

B +16°C/80RH
+35°C/75RH



GAS R290

DÉTAILS



Roulette incluse dans l'emballage (à monter)



Thermomètre numérique



Serrure montée de série



Paniers inclus



Vue de dessus de l'unité



CARACTÉRISTIQUES GÉNÉRALES

- Congélateur coffre 300 L avec couvercle supérieur vitré coulissant
- Acier laqué blanc pour la face externe et la face interne
- Refroidissement statique
- Dégivrage manuel
- Thermomètre numérique
- Agent moussant : Cyclopentane (60 mm par côté)
- Seul verre de sécurité trempé
- Poignée fixée sur le cadre en verre
- Serrure montée de série
- Panier compris (Pièces N° 3)
- Roulette N° 4 (N° 2 à l'avant avec frein)
- Classe énergétique: D

SPÉCIFICATIONS TECHNIQUES

Capacité	300 L
Température	C1 (-18°C)
Consommation	1.776 kWh/24h
Puissance nominale	179 W
Niveau de bruit	52.3 dB(A)
Poids net	56 Kg
Poids brut	70 Kg
Dimensions extérieures (LxPxH mm)	1014x635x863
Dimensions internes (LxPxH mm)	890x510x659
Dimensions de l'emballage (LxPxH mm)	1100x750x860
Quantités de chargement 20'/40'/40'HQ	30/64/96

CERTIFICATIONS

CE RoHS

DIMENSIONS DU PRODUIT

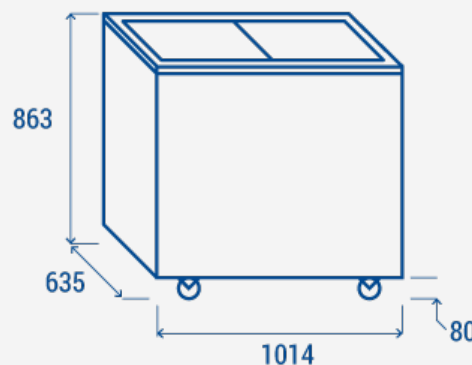

COOL HEAD EUROPE

We make the world a cooler place



www.coolheadeurope.com